

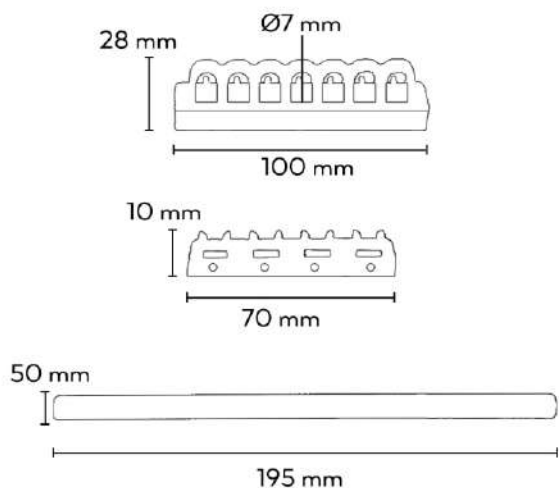

BLOQUEADOR PANEL KIT 480/600 VOLTS

DESCRIPCIÓN:

- Bloqueo para dejar fijo en los paneles eléctricos.
- Kit de bloqueador para paneles eléctricos de 480/600 VOLTS.
- Bloquea térmicas y paneles eléctricos de forma dinámica y efectiva.
- Incluye todos los accesorios necesarios.

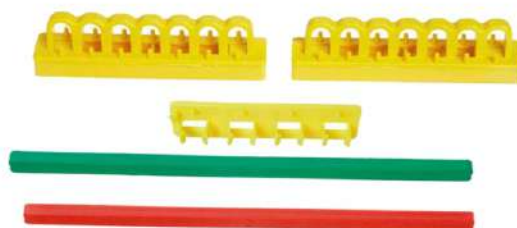

DESCRIPCIÓN	CÓDIGO	ALTO	LARGO	DIÁMETRO P/CANDADO
• Bloqueador panel kit 480/600 volts	ELE-1115	28 mm	100 mm	Ø7 mm